

PACKAGING CONTENTS / CONTENU DE L'EMBALLAGE / CONTENIDO DEL PAQUETE



4SLWP3940ND-120V
4SLWP4040ND-UNV



2SLWP2040ND-120V

A. Fixture housing
Alojamiento del accesorio
Boîtier de l'appareil d'éclairage

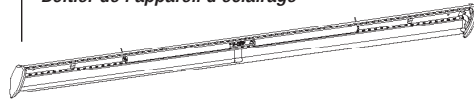

B. Junction Box cover plate
Placa de cubierta de la caja de derivación
Plaque de recouvrement de la boîte de jonction

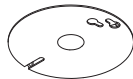

B. Lens
Lente
Panneau



B. Junction box screws
Boîtier de jonction
Pulg. para montaje de la caja de conexiones



Note: This product is not intended for suspended or continuous row applications.
Nota: Este producto no está destinado a aplicaciones suspendidas o en filas continuas.
Remarque : Ce produit n'est pas conçu pour être suspendu ou appliqué en rangées continues.

ENGLISH

ITEMS REQUIRED

(Purchase separately)

- Phillips screwdriver
- Flat head screwdriver
- Pliers
- Hammer
- Safety glasses
- Ladder
- (2) 1 1/2 in. mounting screws
- (2) 3 in. x 3/16 in. Toggle Bolts (if joist cannot be located)
- (1) Wire connector

Note: This product is not intended for suspended or continuous row applications.

IMPORTANT SAFETY INSTRUCTIONS

When using product, basic precautions should always be followed, including the following:

- Read and follow these instructions.
- Heed all warnings, including below warnings AND those included on product.
- Save these instructions and warnings.

WARNING

- Risk of fire/electric shock.
- Ground fixture to avoid potential electric shock.
- Turn off the power at fuse or circuit breaker box before installation and maintenance.
- Edges may cut. Handle with care.

CAUTION

- Connect model: 4LWP3940ND-120V or 2SLWP2040ND-120V fixture to a 120 volt, 60 Hz power source. Any other connection voids the warranty.
- Connect model: 4SLWP4040ND-UNV-120V/277V may be connected to 120-277 volt, 60 Hz power source.
- Fixture should be installed by persons with experience wiring or by a qualified electrician. The electrical system, and the method of electrically connecting the fixture to it, must be in accordance with the National Electrical Code and local building codes.

INSTALLATION INSTRUCTIONS

1. Turn off the power at the main fuse/breaker box. Carefully open carton, remove fixture from carton.
2. Remove from the packaging and, squeeze and open lens from the luminaire (Fig. 1).
3. Locate the orange disconnect shown and pull out the half with no wires attached (Fig. 2).
4. Wire the hot (black) port in the disconnect with a black mark. Wire the neutral (white) to the port of the disconnect with a no marking (Fig. 3).

Fig. 1

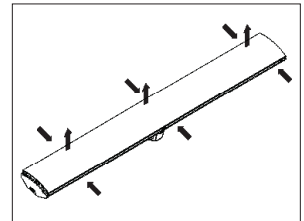

Fig. 2

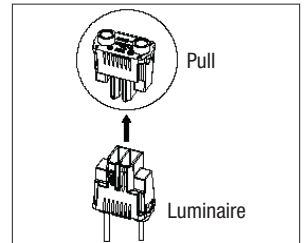

Fig. 3

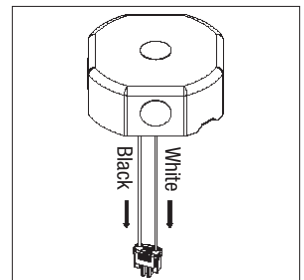
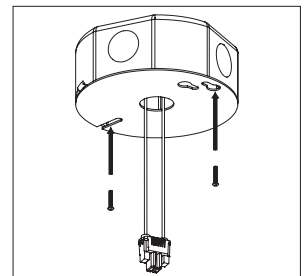

Fig. 4



5. Attach junction box cover plate and pull connector through junction box (Fig. 4).

6. Connect mating parts of orange disconnect and ground wire using wire connector (Not provided) (Fig. 5).

Fig. 5

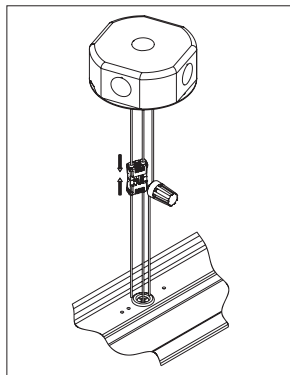

7. Push mating parts of orange disconnect and ground wire through hole of cover plate.

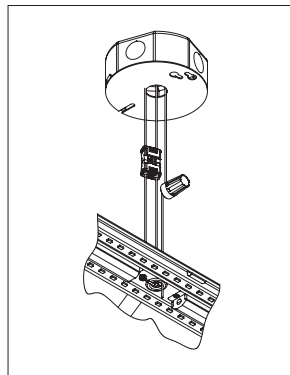

8. Locate fixture and fasten it through the holes on each end. Use hardware suited for 10lb min weight not included (Fig. 6).

Fig. 6

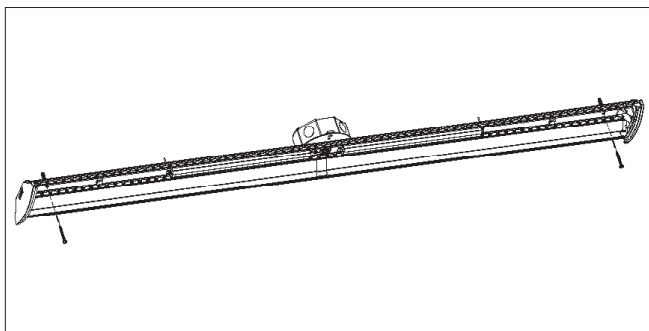

9. Attach lens (Fig. 7).

Fig. 7

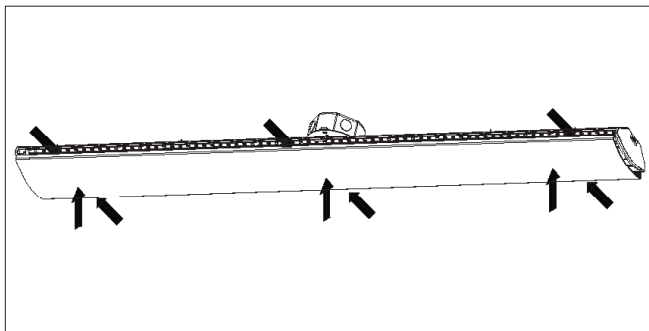

ENERGY STAR®

(For 2SLWP2040ND-120V and 4SLWP3940ND-120V Only)



ENERGY STAR® is sponsored by the U.S. Environmental Protection Agency & U.S. Department of Energy. Visit www.energystar.gov to learn more.

5-YEAR LIMITED WARRANTY

THE FOLLOWING WARRANTY IS EXCLUSIVE AND IN LIEU OF ALL OTHER WARRANTIES, WHETHER EXPRESS, IMPLIED OR STATUTORY INCLUDING, BUT NOT LIMITED TO, ANY WARRANTY OF MERCHANTABILITY OR FITNESS FOR ANY PARTICULAR PURPOSE. Eaton's Cooper Lighting Business ("Eaton's Cooper Lighting") warrants to customers that, for a period of five years from the date of purchase, Eaton's Cooper Lighting Business ("Eaton's Cooper Lighting") products will be free from defects in materials and workmanship. The obligation of Eaton's Cooper Lighting Business ("Eaton's Cooper Lighting") under this warranty is expressly limited to the provision of replacement products. This warranty is extended only to the original purchaser of the product. A purchaser's receipt or other proof of date of original purchase acceptable to Eaton's Cooper Lighting Business ("Eaton's Cooper Lighting") is required before warranty performance shall be rendered. This warranty does not apply to Eaton's Cooper Lighting Business ("Eaton's Cooper Lighting") products that have been altered or repaired that have been subjected to neglect, abuse, misuse or accident (including shipping damages). This warranty does not apply to products not manufactured by Eaton's Cooper Lighting Business ("Eaton's Cooper Lighting") which have been supplied, installed, and/or used in conjunction with Eaton's Cooper Lighting Business ("Eaton's Cooper Lighting") products. Damage to the product caused by replacement bulbs or corrosion or discoloration of brass components are not covered by this warranty.

LIMITATION OF LIABILITY:

IN NO EVENT SHALL EATON'S COOPER LIGHTING BUSINESS ("EATON'S COOPER LIGHTING") BE LIABLE FOR SPECIAL, INDIRECT, INCIDENTAL, OR CONSEQUENTIAL DAMAGES (REGARDLESS OF THE FORM OF ACTION, WHETHER IN CONTRACT, STRICT LIABILITY, OR IN TORT INCLUDING NEGLIGENCE), NOR FOR LOST PROFITS; NOR SHALL THE LIABILITY OF EATON'S COOPER LIGHTING BUSINESS ("EATON'S COOPER LIGHTING") FOR ANY CLAIMS OR DAMAGE ARISING OUT OF OR CONNECTED WITH THESE TERMS OR THE MANUFACTURE, SALE, DELIVERY, USE, MAINTENANCE, REPAIR OR MODIFICATION OF COOPER LIGHTING PRODUCTS, OR SUPPLY OF ANY REPLACEMENT PARTS THEREFORE, EXCEED THE PURCHASE PRICE OF EATON'S COOPER LIGHTING BUSINESS ("EATON'S COOPER LIGHTING") PRODUCTS GIVING RISE TO A CLAIM. NO LABOR CHARGES WILL BE ACCEPTED TO REMOVE OR INSTALL FIXTURES.

To obtain warranty service, please contact Eaton's Cooper Lighting Business ("Eaton's Cooper Lighting"), at 1-800-334-6871, press option 2 for Customer Service, or via e-mail ConsumerProducts@eaton.com and include the following information:

- Name, address and telephone number
- Date and place of purchase
- Catalog and quantity purchase
- Detailed description of problem

All returned products must be accompanied by a Return Goods Authorization Number issued by the Company and must be returned freight prepaid. Any product received without a Return Goods Authorization Number from the Company will be refused. Eaton's Cooper Lighting Business ("Eaton's Cooper Lighting") is not responsible for merchandise damaged in transit. Repaired or replaced products shall be subject to the terms of this warranty and are inspected when packed. Evident or concealed damage that is made in transit should be reported at once to the carrier making the delivery and a claim filed with them.

Reproductions of this document without prior written approval of Eaton's Cooper Lighting Business ("Eaton's Cooper Lighting") are strictly prohibited.

For assistance, call 1-800-334-6871 or e-mail us at ConsumerProducts@eaton.com

Printed in China

ESPAÑOL

ARTÍCULOS NECESARIOS

(se compran por separado)

- Destornillador en cruz (Phillips)
- Destornillador de cabeza plana
- Pinzas
- Martillo
- Gafas de seguridad
- Escalera
- (2) tornillos de montaje de 1 pulgada
- (2) tornillos de fiador de 3/16 pulgadas x 3/16 pulgadas si no se pueden ubicar las viguetas
- (1) Empalmes plásticos

Nota: Este producto no tiene como fin su aplicación continua en hileras.

INSTRUCCIONES IMPORTANTES DE SEGURIDAD

- Lea y siga estas instrucciones.
- Tenga en cuenta todas las advertencias, incluyendo las advertencias a continuación Y aquellas incluidas en el producto.
- Guarde estas instrucciones y advertencias.

⚠️ ADVERTENCIA

- Riesgo de fuego/descarga eléctrica. Si no está capacitado, consulte a un electricista.
- Conecte a tierra el accesorio para evitar una posible descarga eléctrica.
- Desconecte el suministro eléctrico en la caja de fusibles o interruptor de circuito antes de la instalación y el mantenimiento.
- Las orillas pueden cortar. Manipúlela con cuidado.

PRECAUCION

- Modelo de conexión: Luminaria 4LWP3940ND-120 V o 2SLWP2040ND- 120 V a una fuente de alimentación de 120 voltios, 60 Hz. Cualquier otro tipo de conexión será causal de anulación de la garantía.
- Modelo de conexión: 4SLWP4040ND-UNV-120 V/277 V se puede conectar a una fuente de alimentación de 120-277 voltios, 60 Hz.
- El accesorio debe ser instalado por personas con experiencia en cableado doméstico o por un electricista calificado. El sistema eléctrico y el método de conexión eléctrica del accesorio debe cumplir con el Código eléctrico nacional y los códigos locales sobre edificios.

INSTRUCCIONES PARA LA INSTALACIÓN

1. Desconecte la alimentación en el fusible o en la caja del disyuntor.

Abra la caja con cuidado y extraiga la luminaria.

2. Extraiga la unidad del embalaje y comprima y abra la lente de la luminaria (Fig. 1).

Fig. 1

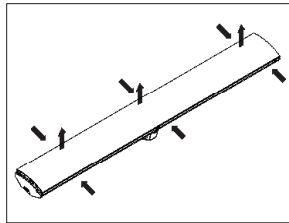

3. Encuentre el desconector naranja que se muestra en la imagen y extráigalo hasta la mitad, sin los cables sujetos (Fig. 2).

Fig. 2

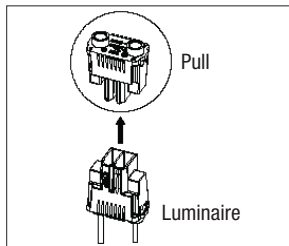

4. Conecte el puerto vivo (negro) en el desconector que tiene una marca negra. Conecte el cable neutro (blanco) al puerto del desconector que tiene una marca de no (Fig. 3).

Fig. 3

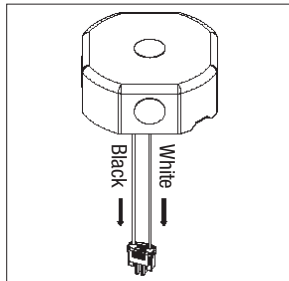

5. Una la placa de cubierta de la caja de derivación y tire del conector a través de la caja de derivación (Fig. 4).

Fig. 4

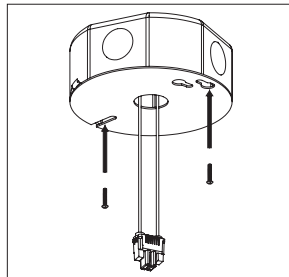

6. Conecte las piezas de polarización del desconector naranja y realice la conexión a tierra con la tuerca para cables incluida (Fig. 5).

Fig. 5

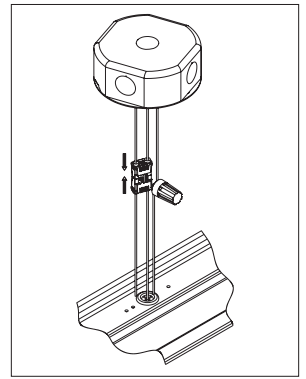

7. Presione las contrapartes del desconector naranja y realice la conexión a tierra a través del orificio en la placa de cubierta.

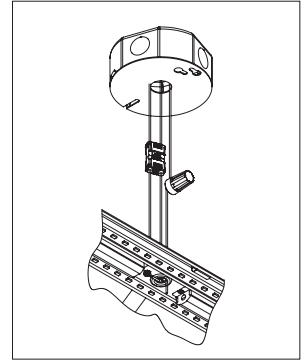

8. Ubique la luminaria y sujétela a través de los orificios en cada extremo. Utilice accesorios de montaje apropiados para un peso de 10 lb (4 kg) como mín. no incluidos (Fig. 6).

Fig. 6

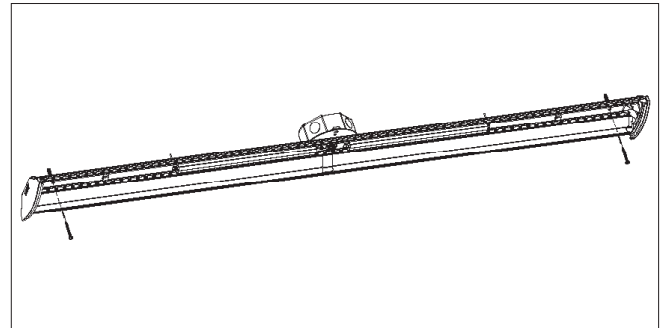

9. Sujete la lente (Fig. 7).

Fig. 7

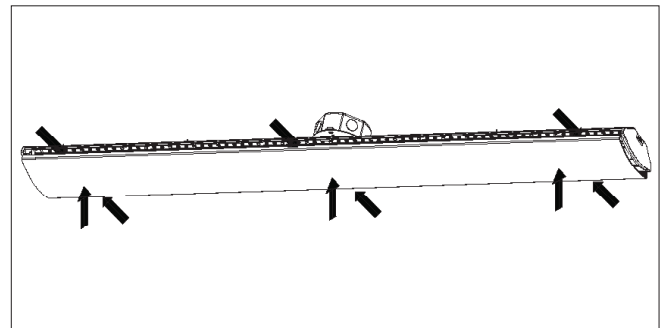



ENERGY STAR® está patrocinada por la Agencia de Protección Ambiental de Estados Unidos y el Departamento de Energía de los Estados Unidos. Visite www.energystar.gov para obtener más información.

GARANTIA LIMITADA DE 5 AÑOS

LA SIGUIENTE GARANTÍA ES EXCLUSIVA Y REEMPLAZA A TODAS LAS DEMÁS GARANTÍAS, YA SEAN IMPLÍCITAS, EXPLÍCITAS O ESTATUTARIAS, INCLUIDAS ENTRE OTRAS, LAS GARANTÍAS DE COMERCIABILIDAD E IDONEIDAD PARA UN FIN PARTICULAR. Eaton's Cooper Lighting Business ("Eaton's Cooper Lighting") garantiza a sus clientes que los productos de Eaton's Cooper Lighting Business ("Eaton's Cooper Lighting") no presentarán defectos en los materiales y en la fabricación durante un periodo de cinco años desde la fecha de compra. La obligación de Eaton's Cooper Lighting Business ("Eaton's Cooper Lighting") según esta garantía se limita expresamente al suministro de los productos de reemplazo. Esta garantía se extiende sólo para el comprador original del producto. Un recibo del comprador u otra prueba de la fecha de compra original aceptable para Eaton's Cooper Lighting Business ("Eaton's Cooper Lighting"). Esto es necesario para la ejecución de la garantía. Esta garantía no se aplica a los productos de Eaton's Cooper Lighting Business ("Eaton's Cooper Lighting") que hayan sido alterados o reparados que estuvieron sujetos a negligencia, abuso, mal uso o accidente (incluso los daños durante el envío). Esta garantía no se aplica a los productos Eaton's Cooper Lighting Business ("Eaton's Cooper Lighting") no fabricados por Eaton's Cooper Lighting Business que hayan sido suministrados, instalados o utilizados junto con los productos Eaton's Cooper Lighting Business ("Eaton's Cooper Lighting"). Los daños del producto causados por bombillas de reemplazo, corrosión o decoloración de los componentes de latón no están cubiertos por esta garantía.

LIMITACIÓN DE RESPONSABILIDAD: EATON'S COOPER LIGHTING BUSINESS ("EATON'S COOPER LIGHTING") NO SERÁ RESPONSABLE LEGAL EN NINGÚN CASO DE DAÑOS INDIRECTOS, ACCIDENTALES O RESULTANTES. (SIN IMPORTAR LA ACCIÓN LEGAL, YA SEA POR CONTRATO, RESPONSABILIDAD ESTRUCTIVA O DE FORMA EXTRA CONTRACTUAL INCLUYENDO LA NEGLIGENCIA) TAMPOCO DE LA PÉRDIDA DE GANANCIAS, COOPER LIGHTING TAMPOCO SERÁ RESPONSABLE DES O DAÑOS QUE SURJAN O ESTÉN CONECTADOS CON ESTOS TÉRMINOS O CON LA FABRICACIÓN, VENTA, ENTREGA, USO, MANTENIMIENTO, REPARACIÓN O MODIFICACIÓN DE LOS PRODUCTOS DE EATON'S COOPER LIGHTING BUSINESS ("EATON'S COOPER LIGHTING") O DEL SUMINISTRO DE CUALQUIER PIEZA DE REPUESTO QUE EXCEDA EL PRECIO DE COMPRA DE LOS PRODUCTOS DE EATON'S COOPER LIGHTING BUSINESS ("EATON'S COOPER LIGHTING") ORIGINANDO UN RECLAMO. NO SE ACEPTARÁN CARGOS POR MANO DE OBRA PARA QUITAR O INSTALAR LOS ACCESORIOS.

Para obtener el servicio de la garantía comuníquese con Eaton's Cooper Lighting Business ("Eaton's Cooper Lighting"), al 1-800-334-6871, presione la opción 2 para el Servicio al Cliente, o por correo electrónico a ConsumerProducts@eaton.com e incluya la siguiente información:

- Nombre, dirección y número de teléfono
- Fecha y lugar de compra
- Catálogo y cantidad de la compra
- Descripción detallada del problema

Todos los productos devueltos deben estar acompañados por un Número de autorización de productos devueltos emitido por la compañía y deben devolverse con flete prepagado. Se rechazará todo producto recibido sin un Número de autorización de productos devueltos desde la compañía. Eaton's Cooper Lighting Business ("Eaton's Cooper Lighting") no se hace responsable por la mercancía dañada durante el transporte. Los productos reparados o reemplazados estarán sujetos a los términos de esta garantía y se inspeccionan al ser empacados. El daño evidente y oculto que se provoque durante el transporte se debe informar de inmediato al transportista que realiza la entrega y se debe presentar un reclamo.

La reproducción de este documento sin la aprobación previa por escrito de Eaton's Cooper Lighting Business ("Eaton's Cooper Lighting") está estrictamente prohibida.

Para solicitar ayuda, llame al 1-800-334-6871 o envíe un correo electrónico a ConsumerProducts@eaton.com

Impreso en China

FRANÇAIS

ARTICLES NÉCESSAIRES

(à acheter séparément)

- Tournevis cruciforme
- Tournevis à tête plate
- Pince
- Marteau
- Lunettes de sécurité
- Escabeau
- (2) vis de montage de 1 po
- (2) boulons à ailettes de 3 po x 3/16 po si la solive ne peut être repérée
- (3) capuchons de connexion

Remarque: Cet appareil d'éclairage n'est pas conçu pour être installé en rangée continue.

IMPORTANTES INSTRUCTIONS DE SÉCURITÉ

- Lisez et suivez ces instructions.
- Respectez tous les avertissements, y compris les avertissements ci-dessous ET ceux qui sont inscrits sur l'étiquette d'avertissement.
- Conservez ces instructions et ces avertissements.

AVERTISSEMENT

- Risque d'incendie/de choc électrique. Si vous n'êtes pas qualifié, consultez un électricien.
- Fixez un fil de mise à la terre au luminaire pour éviter le risque de chocs électriques.
- Avant toute installation ou entretien, coupez l'électricité du panneau central de disjoncteurs ou de fusibles.
- Les bords peuvent être coupants. Manipulez avec précaution.

CAUTION

- Modèle de connexion : Raccordez les luminaires 4LWP3940ND-120 V ou 2SLWP2040ND-120 V à une source d'alimentation de 120 volts, 60 Hz. Tout autre raccordement annule la garantie.
- Modèle de connexion : Le modèle 4SLWP4040ND-UNV-120 V/277 V peut être raccordé à une source d'alimentation de 120 à 277 volts, 60 Hz.
- L'appareil d'éclairage doit être installé par un électricien ou une personne chevronnée en câblage domestique. Le système électrique et la méthode de connexion électrique de l'appareil d'éclairage doivent être conformes au Code national de l'électricité et aux codes locaux du bâtiment.

INSTRUCTIONS D'INSTALLATION

1. Mettez l'alimentation électrique hors tension depuis la boîte de fusibles ou de disjoncteurs principale. Ouvrez soigneusement l'emballage et sortez le luminaire de la boîte.
2. Sortez le luminaire de l'emballage puis pressez et ouvrez la lentille du luminaire (Fig. 1).
3. Trouvez le raccord orange illustré et sortez la moitié à laquelle aucun fil n'est rattaché (Fig. 2).
4. Câblez la prise sous tension (noire) du raccord avec une marque noire. Reliez le câble neutre (blanc) au port du raccord qui ne possède aucune marque (Fig. 3).
5. Fixez la plaque de recouvrement de la boîte de jonction et faites passer le connecteur dans la boîte de jonction (Fig. 4).

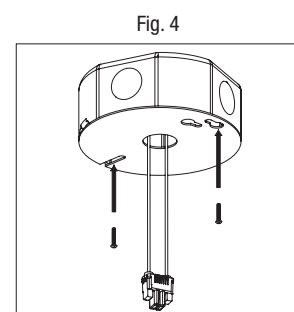
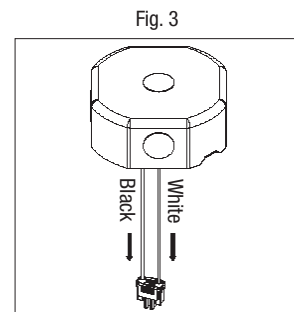
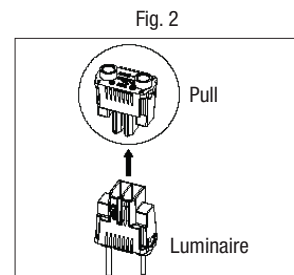
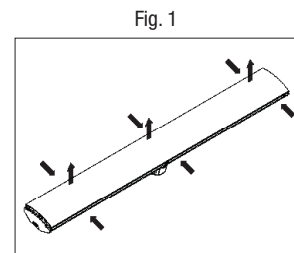

6. Connectez les pièces homologues du raccord orange et mettez le fil à la terre à l'aide du serre-fils fourni (Fig. 5).

Fig. 5

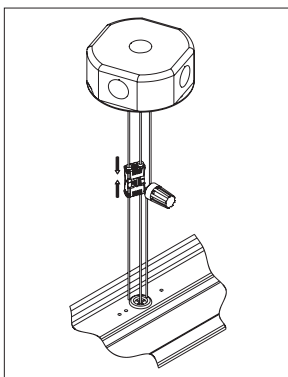

7. Faites passer les pièces correspondantes du raccord orange et le fil de mise à la terre par le trou de la plaque de recouvrement.

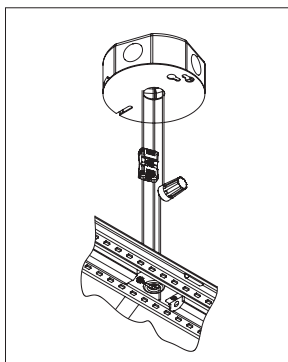

8. Placez le luminaire et fixez-le à l'aide des trous qui se trouvent à chacune des extrémités. Utilisez une quincaillerie qui convient à un poids minimal de 4 kg (10 lb) non incluse (Fig. 6).

Fig. 6

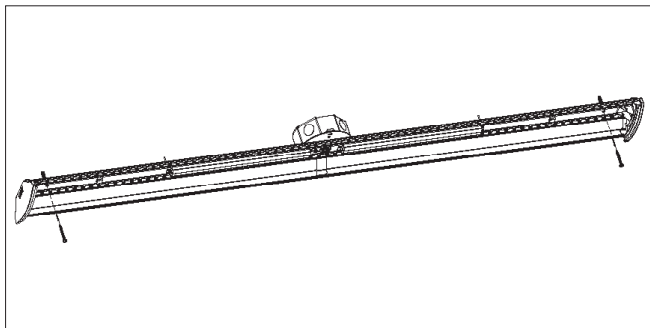

9. Fixez la lentille (Fig. 7).

Fig. 7

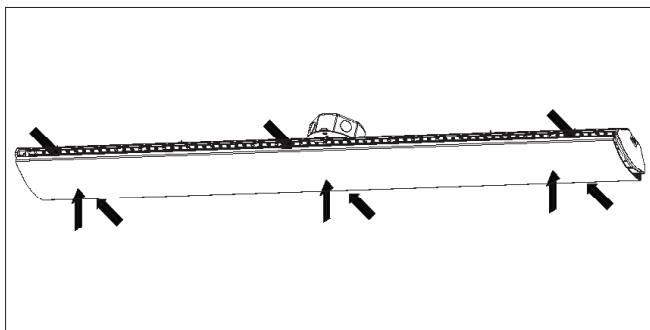

ENERGY STAR®

(Pour 2SLWP2040ND-120 V et 4SLWP3940ND-120 V seulement)



ENERGY STAR® est un programme patronné par l'Agence de protection de l'environnement des États-Unis et par le U.S. Department of Energy.

Visitez le www.energystar.gov pour en savoir plus.

GARANTIE LIMITÉE DE 5 ANS

LA PRÉSENTE GARANTIE CONSTITUE LA SEULE GARANTIE POUR CE PRODUIT ET PRÉVOUT SUR TOUTE AUTRE GARANTIE, QU'ELLE SOIT EXPRESSE OU TACITE Y COMPRIS, SANS TOUTEFOIS S'Y LIMITER, TOUTE GARANTIE DE QUALITÉ MARCHANDE ET POUR UN USAGE PARTICULIER.

Eaton's Cooper Lighting Business ("Eaton's Cooper Lighting") garantit à ses clients, pendant une période de cinq ans à compter de la date d'achat, que ses produits Cooper Lighting sont exempts de tout défaut de matériaux et de fabrication. En vertu de la présente garantie, l'obligation de Eaton's Cooper Lighting Business ("Eaton's Cooper Lighting") se limite expressément à fournir des produits de remplacement. La présente garantie n'est proposée qu'à l'acheteur initial du produit. Eaton's Cooper Lighting Business ("Eaton's Cooper Lighting") requiert un reçu ou autre preuve d'achat qu'elle jugera acceptable sur lequel est indiquée la date de l'achat initial. Cette preuve d'achat est requise pour obtenir l'exécution de la garantie. La garantie ne s'applique pas aux produits Eaton's Cooper Lighting Business ("Eaton's Cooper Lighting") qui ont été modifiés ou réparés, ou qui ont fait l'objet d'une négligence ou d'un usage abusif ou inapproprié, ou qui ont été endommagés en raison d'un accident (y compris durant le transport). Cette garantie ne s'applique pas aux produits qui ne sont pas fabriqués par Eaton's Cooper Lighting Business ("Eaton's Cooper Lighting") et qui ont été fournis, installés et/ou utilisés avec des produits Eaton's Cooper Lighting Business ("Eaton's Cooper Lighting"). Les dommages au produit causés par une ampoule de rechange ou la corrosion, et la décoloration des pièces de laiton ne sont pas couverts par cette garantie.

LIMITATION DES RESPONSABILITÉS :

EATON'S COOPER LIGHTING BUSINESS ("EATON'S COOPER LIGHTING") NE SERA EN AUCUN CAS TENU RESPONSABLE DES DOMMAGES SPÉCIAUX, INDIRECTS, ACCESSOIRES ET CONSÉCUTIFS (QUELLE QUE SOIT LA RAISON, MÊME SI CETTE RESPONSABILITÉ REPOSE SUR UN CONTRAT, LA RESPONSABILITÉ STRICTE, OU DES DÉLITS, Y COMPRIS LA NÉGLIGENCE), NI POUR LA PERTE DE PROFITS, ET MÊME SI LA RESPONSABILITÉ DE EATON'S COOPER LIGHTING BUSINESS ("EATON'S COOPER LIGHTING") POUR DES RÉCLAMATIONS OU DES DOMMAGES FAIT SUITE À LA PRÉSENTE GARANTIE OU EST LIÉE AUX MODALITÉS DES PRÉSENTES, À LA FABRICATION, À LA VENTE, À LA LIVRAISON, À L'UTILISATION, À L'ENTRETIEN, À LA RÉPARATION, OU À LA MODIFICATION DE PRODUITS EATON'S COOPER LIGHTING BUSINESS ("EATON'S COOPER LIGHTING"), OU À LA FOURNITURE DE TOUTE PIÈCE DE RECHANGE CONNEXE, LE COÛT DES DOMMAGES NE PEUT DÉPASSER LE COÛT D'ACHAT DU PRODUIT EATON'S COOPER LIGHTING BUSINESS ("EATON'S COOPER LIGHTING") FAISANT L'OBJET DE LA RÉCLAMATION AU TITRE DE LA PRÉSENTE GARANTIE. AUCUN FRAIS DE MAIN-D'OEUVRE NE SERA REMBOURSÉ POUR ENLEVER OU INSTALLER UN LUMINAIRE.

Pour faire une réclamation au titre de la garantie, veuillez appeler Eaton's Cooper Lighting Business ("Eaton's Cooper Lighting"), au 1 800 334 6871, en choisissant l'option 2 pour le Service à la clientèle, ou envoyer un courriel à ConsumerProducts@eaton.com et fournir les renseignements ci-après :

- Nom, adresse et numéro de téléphone
- Date et lieu de l'achat
- Numéro de catalogue et quantité achetée
- Description détaillée du problème

Tout produit retourné doit comporter un numéro d'autorisation de retour de produit fourni par l'entreprise et être expédié port payé. Nous refuserons tout produit qui n'est pas accompagné d'un numéro d'autorisation de retour de produit fourni par l'entreprise. Eaton's Cooper Lighting Business ("Eaton's Cooper Lighting") n'est pas responsable de la marchandise endommagée durant le transport. Les produits réparés ou remplacés seront soumis aux modalités de la présente garantie et seront inspectés au moment d'être emballés. Tout dommage apparent ou non survenant pendant le transport doit être signalé immédiatement au transporteur effectuant la livraison et une réclamation doit être adressée à ce dernier. La reproduction de ce document est strictement interdite sans l'autorisation préalable par écrit de Eaton's Cooper Lighting Business ("Eaton's Cooper Lighting").

a reproduction de ce document est strictement interdite sans l'autorisation préalable par écrit de Eaton's Cooper Lighting Business ("Eaton's Cooper Lighting")

Pour assistance, appelez le 1-800-334-6871 ou envoyez-nous un courriel à consumerproducts@eaton.com. Imprimé au Chine

Cooper Lighting
by **EATON**

Eaton's Cooper Lighting Business
1121 Highway 74 South, Peachtree City, GA 30269
www.eaton.com

© 2014 Eaton

11/14
825-1029